

BESCHLAG FORMULAR

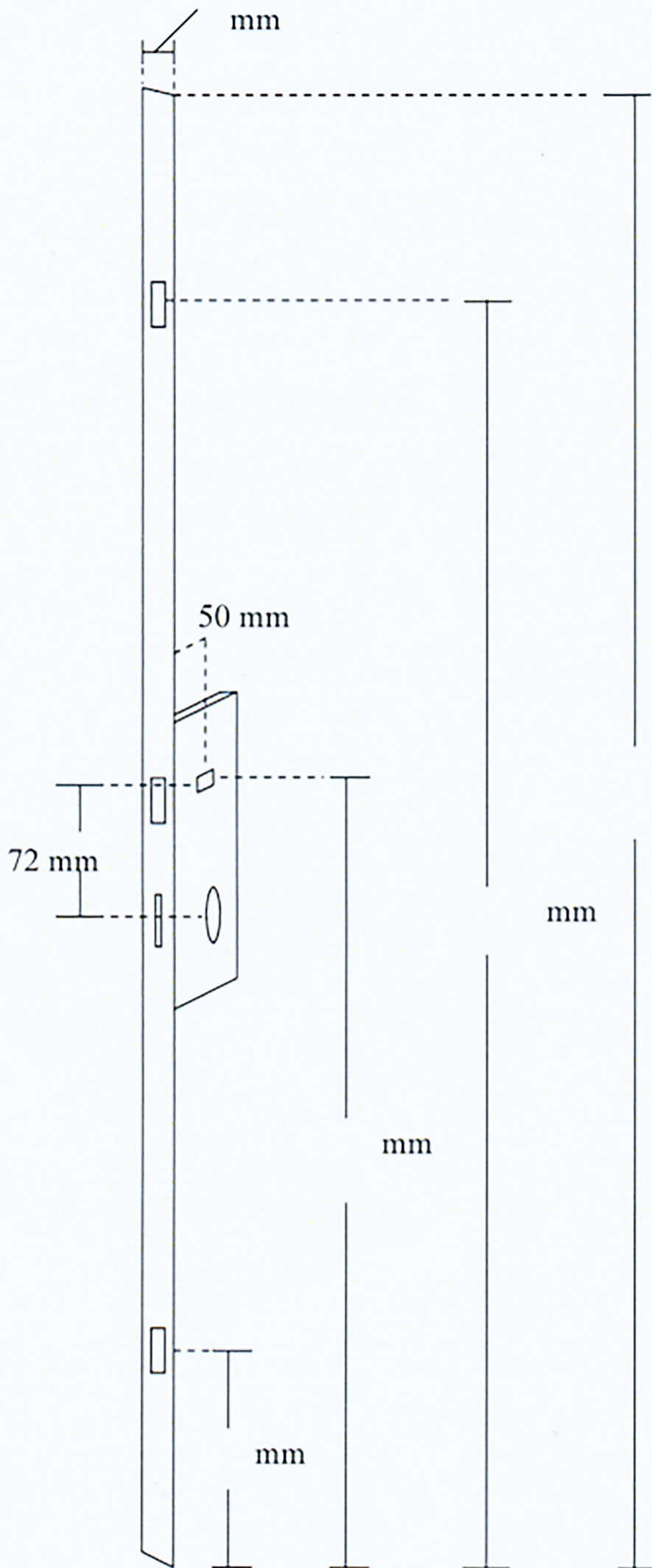

Der Beschlag kann in der Höhe oben und unten gekürzt werden.
Möglicherweise müssen zu dem vorhandenen Beschlag die Schließbleche oben oder unten ein wenig versetzt werden.

<u>Maße</u>	
Gesamtmaß	mm
Verriegelung oben	mm
Griff	mm
Verriegelung unten	mm
Stulpbreite	mm
Dornmaß	mm
Abstand Griff/PZ	mm

mm

mm

mm

mm

HAUSTÜR BESCHLAG

BITTE SCHLAGRICHTUNG AUFGEBEN

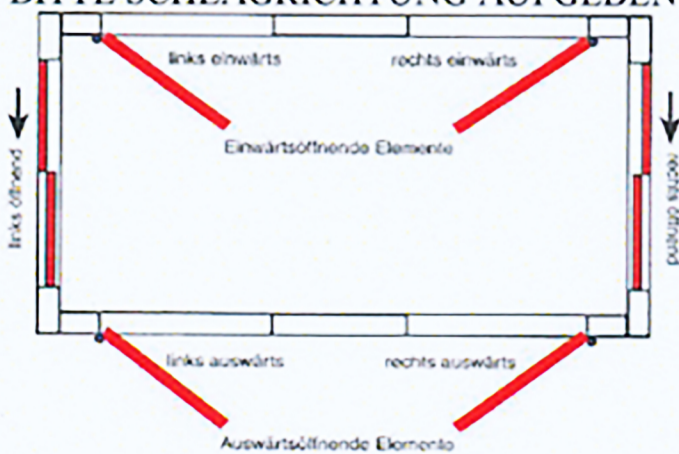

Name: _____

Anschrift: _____

PLZ.: _____ Ort: _____

Telefon: _____

Kommission: _____